

# MSP 203



## 用户手册

- 文件编号：RGB-RD-UM-M203 C001
- 版本：V1.3



---

# MSP 203·用户手册

首先感谢您选购我们的产品！

为了让您迅速掌握如何使用这款视频转换器，我们为您送上了详细的产品使用手册。您可以在使用视频转换器之前阅读产品介绍以及使用方法，请仔细阅读我们所提供给您所有信息，以便于您正确地使用我们的产品。

## 版权

©2012 所有版权归厦门视诚科技有限公司所有。

所有版权为 **RGBLINK** 所有，此文本都由厦门视诚科技公司独立完成，未经允许，不得拷贝，复制或翻译。

## 注意

**RGBlink** 本手册提供了“按原样”提供，且不作任何形式的保证，无论是明示的还是暗示的，包括但不限于暗示保修或适销性和特定用途适用性的担保。

**RGBlink** 可能改进或更新产品版本或修改程序，用户手册修改新版本将不会另行通知。

该版本可能包含技术不确或排版错误。如有更改，将会定期会新版本上修改并发布。

## 声明

该设备经过严格测试，符合电子类数码设备的标准，根据 **FCC** 第 15 部分的规定，这些限制是为了合理地防止设备在商业环境中操作时的有害干扰。如果没有安装和使用规定的指导手册，该设备的产生、使用和放射无线电频率，可能会对无线电通讯造成有害干扰。闲杂人员若擅自操作造成伤害，将自行负责！

## 担保与赔偿

视诚提供了作为法定保障条款组成部分，与完善生产相关的保证书。收到产品后，买家必须立即检查产品，如在运输途中或因材料和制造故障而导致的受损，请以投诉的书面方式通知视诚。

保证期间的日期开始转移风险，在特殊的系统和软件调试期间，最迟**30**天内转移风险。收到合理通告，视诚可以修复故障或在适当的时期提供自己的自主判断的解决方案。如果此措施不可行或失败，买家可以要求降价或取消合同。其他所有的索赔，尤其那些关于视诚软件操作及提供的服务的直接或间接损害，作为系统或独立服务的一部分，将被视为无效损害，归因于书面担保缺

乏性能，视为意图不明或有重大过失。

如果买家或第三方收到货物后自行修改变更，或使用不当，尤其是授权的系统操作不当，风险转移后，产品收到非合同中允许的影响，买家的索赔将视为无效。由于买家提供的程序设计或电子电路图如接口而产生的系统故障不包含在担保范围内。正常磨损和维护不在视诚提供的担保中。

买家必须遵照本手册指定的环境条件和维修维护条例。

## 商标

本手册中提到的商标和产品名可能是有商标权，持有者已注册的商标权或版权。本手册中提到的所有的商标和产品充当注释或例子，不用作产品或厂商的广告。

---

## 公司地址



### 厦门视诚科技有限公司

**总部 地址：**厦门市湖里区留学人员创业园伟业楼 S603~604

**深圳办事处：**深圳市南山区西丽镇沙河西路百旺研发大厦 1 座 11 楼

**北京办事处：**北京市朝阳区望京东路 1 号中轻大厦 2702 室

**上海办事处：**上海市钦江路 88 号东 2 楼

- 电话: +86-592-5771197
- 传真: +86-592-5771202
- 网站:
  - ~ <http://www.rgblink.com>
  - ~ <http://www.rgblink.cn>
- E-mail: sales@rgblink.com

---

# 安全操作概要

安全操作概要只针对操作人员。

## 请勿开盖

本产品无客户自我操作服务，拆盖可能会有暴露危险的电压，为防止人身事故的发生，请勿自行解开上盖板。

## 正确使用电源

本产品通常不支持高于 230 伏的电源导体，包括地接导体。为了更安全操作，建议使用地接的方式。

## 正确接地

本产品通过接地导体或电源线接地。为了避免电流冲击，在连接产品输入或输出端前请将电源线插入接有电线的插座。电源线中接地导体的保护性接地在安全操作中是必不可少的。

## 使用适当的电源线

产品只能使用指定的电源线和接口。并且只能在电源线状态良好的情况下使用。改变指定的电源线和接口需找合格的技术人员。

## 使用适当的保险丝

避免火灾！在额定电压电流的情况下，只能使用相同类型的保险丝。替换指定的保险丝请找合格的技术人员。

## 远离易燃易爆危险物品

远离易燃易爆物品，不要在易爆的环境下操作本产品！

---

## 本手册的术语和设备标识



### 警告

严格按照操作程序、条件、声明、说明书等操作，否则将导致操作人员受伤或死亡！

#### Note

严格按照操作程序，条件或声明等操作！



### 注意

带感叹号的等边三角形区域是提醒用户存在重要的操作，维修说明附在设备说明书中。

---

## 修订记录

下表列出了修改视频转换器用户手册的版本记录。

版本	时间	ECO#	描述	负责人
V1.0	2009-06-10	0001#	发布	LISA
V1.1	2009-11-10	0002#	增加用户快速指南。	LISA
V1.2	2010-09-28	0003#	更换产品外壳。	LISA
V1.3	2013-08-05	0004#	产品及用户手册整体风格更改。	Vira

# 目 录



目 录.....	8
<b>1.简介.....</b>	<b>11</b>
篇章结构 .....	12
如何使用手册 .....	13
术语和定义 .....	14
系统概述 .....	17
应用问题 .....	18
<b>2. 硬件介绍 .....</b>	<b>19</b>
本章节 .....	19
接口说明 .....	20
INPUT 输入接口 .....	20
1: SDI 输入接口 .....	20
4.5: 音频输入接口.....	20
3.6: 指示灯 .....	20
2: SDI 环路输出接口 .....	20
OUTPUT 输出及其他接口 .....	20
3: HDMI 输出接口.....	21
5: USB 接口 .....	21
1: 电源接口 .....	21
2.4.6: 指示灯 .....	21



拨码开关 .....	22
1. 拨码开关 .....	22
<b>3. 功能描述 .....</b>	<b>23</b>
功能描述 .....	23
功能描述框 .....	23
<b>4. 拨码功能 .....</b>	<b>24</b>
功能描述框 .....	24
操作说明 .....	25
<b>5. 通信软件的控制指南 .....</b>	<b>27</b>
运行软件 .....	27
使用 .....	27
音频 .....	27
反色 .....	27
版本 .....	28
输入信息 .....	28
输出 .....	28
【视频处理器】选项 .....	28
语言 .....	28
管理员 .....	29
帮助 .....	30
<b>A. 规格 .....</b>	<b>31</b>

**B. 联系信息..... 32**

# 1.简介

---



这一章主要是指导用户如何使用MSP 203，内容包括：

- 篇章结构
- 如何使用手册
- 术语和定义
- 系统概述
- 应用问题

# 1.简介

篇章结构

---

## 篇章结构

接下来的章节为用户提供MSP 203各方面的操作说明：

第1章 [简介](#)

第2章 [硬件介绍](#)

第3章 [功能描述](#)

第4章 [拨码功能](#)

第5章 [通信软件的控制指南](#)

附件A [规格](#)

附件B [联系信息](#)

# 1.简介

如何使用手册

---

## 如何使用手册

以下是一些可以帮您提高使用PDF版本用户手册效率重要的技巧。

### 导航

使用 Acrobat Reader 的“书签”定位到所要的位置，所有章节文件都具有相同的可用于即时定位的书签结构，请注意：



- 章节中提供了广泛的超链接。
- 运用Acrobat的“返回到上一个浏览”及“回到下一个浏览”按钮来跟踪您的定位途径。



- 运用“上一页”和“下一页”按钮，跳到当前页的上一页或者下一页。
- 运用 Acrobat 的广泛的搜索功能,如“查找”工具,“搜索索引”工具，按照要求进行全面的搜索。

### 目录表和索引

使用目录书签来定位到您所需的主题。点击任何一项，可以即时跳到该段落。您还可以使用索引跳到章节中特定主题。每一索引页码均为一个超链接。

如果您有任何关于如何安装或操作MSP 203问题,请咨询我司技术人员。我司的联系方式，请参阅附录B，32页，“联系信息”。

# 1.简介

## 术语和定义

## 术语和定义

以下术语和定义,用于整个手册:

- **“ASCII码”** 美国信息交换标准代码。7位编码字符,用于数据处理系统,数据通信系统和相关设备之间交换的信息(包括奇偶校验8位)组成的标准代码。ASCII字符集包含控制字符和图形字符。
- **“Aspect ratio” 宽高比:** 水平维度的关系,以图像的垂直尺寸。在观看屏幕,标准电视是4:3或1.33:1;高清晰度电视是16:9或1.78:1。有时“:1”是隐性的,使得电视=1.33和HDTV=1.78。
- **“AV影音”** 视听或音频视频。
- **“Background”** 为背景信号输入,作为底层的图层的显示。当没有外部信号输入时,背景图层默认为黑色;本手册的**背景**一词都用缩写“BG”来替代。
- **“Baudrate”波特率:** JME的博多,博多电报码的发明者的名字命名。每秒电气振荡,称为波特率。传输速率为每秒位数(bps)。
- **“黑场”:** 没有视频内容的视频波形。它包括垂直同步,水平同步和色度的突发信息。黑场是用来同步视频设备的视频输出对齐。一个信号通常是用于建立一个完整的视频系统或设施。有时它被称为楼同步。
- **“BNC”** 电缆连接器,由一个圆柱形的公形连接器,一个锁扣式样的母形接口组成一对连接。无需工具即可完成连接。
- **“亮度”** 通常是指不考虑颜色的屏幕上产生的视频光的数量或强度。有时被称为“黑电平”。
- **“CAT-5”** 5类线。网络布线的标准,四个非屏蔽双绞线RJ-45连接终止的铜线组成。CAT-5电缆支持的数据传输速率高达100Mbps。CAT-5是基于EIA/TIA568商业大楼电信布线标准。
- **“彩条”** 彩条的几个基本颜色(白色,黄色,青色,绿色,洋红色,红色,蓝色和黑色)作为系统校准和测试的参考测试标准图案。
- **“色同步”** 在彩色电视系统,位于负载波上的复合视频信号的后沿。这作为一种颜色的同步信号,建立色度信号的频率和相位参考。色同步对于NTSC和PAL制式分别是4.43兆赫和3.58兆赫。
- **“色温”** 色彩质量,在开氏度(K)表示,一个6源。色温越高,更蓝的光。温度越低,光线越红。A/V行业的基准色温5000°K,6500°K和9000°K的。
- **“对比度”** 分成比例的高光输出水平低的光输出水平。从理论上讲,电视系统的对比度应至少100:1,如果不是300:1。在显示中,也有一些局限性。在CRT,从相邻的元素,每个元素的污染面积。室内的环境光污染从CRT发出的光。控制良好的观看条件应产生一个实际的对比度为30:1至50:1。
- **“DVI” 数字视频接口:** 它是由DDWG推出的接口标准,分为两种不同的接口,一个是DVI-D,只能收发数字信号,接口上只有3排8列共24个针脚,另外一种则是DVI-I,可同时兼容模拟和数字信号,29个针脚。
- **“EDID”** 扩展显示识别数据,EDID是一个数据结构,用于通信的视频显示信息,包括原始分辨率和垂直间隔刷新速率的要求。源设备将输出根据所检测到的EDID数据,显示的最佳视频格式,确保正确的视频图像质量。这种通讯发生在DDC上-显示数据通道。
- **“Ethernet”** 以太网和其他局域网技术用于连接的计算机,打印机,工作站,终端,服务器等在同一建筑物或校园。以太网双绞线和对速度在10Mbps开始同轴电缆。对于局域网互联,以太网是反映最低的两个层的

# 1.简介

## 术语和定义

OSI参考模型的物理链路和数据链路协议。

- **“帧”** 一个完整的画面是一帧，隔行扫描的视频，一帧由两场组成。
- **“伽玛”** 表示图像输出值与输入值关系的斜线，指印刷技术或图像处理上，输入值和显示器输出时的亮度之间的关系，其影响原稿上高光到暗调之间色调的分布。
- **“HDMI” 高清晰度多媒体接口：**主要用于消费类电子产品的一个接口，无压缩高清视频传输，多达8个通道的音频信号，控制信号通过一根电缆。HDMI是事实上的标准（HDTV）显示器，蓝光光盘播放机，和其他的HDTV电子。在2003年推出的HDMI规范经历了多次修改。
- **“高清SDI”** SDI的SMPTE-292M规定的高清晰度版本。这个信号标准传输音频和视频与10位深度和4: 2: 2颜色量化与1.485Gbit/秒的数据传输速率在一个单一的同轴电缆。存在多个视频分辨率包括1280x720逐行和隔行扫描的分辨率为1920x1080。多达32个音频信号进行辅助数据。
- **“JPGE”（联合图像专家组）**常用方法使用一个不显眼的余弦传递函数的摄影图像的有损压缩。压缩程度可以调节，使可选择的存储大小和图像质量之间的权衡。JPGE通常达到10: 1压缩感知的图像质量损失不大，产生块效应。
- **“MPEG”（运动图像专家组）**根据国际标准组织的主持下的标准委员会工作的算法标准，使数字压缩，存储和传输的图像信息，如运动的视频，CD质量的音频，并在CD-ROM的宽带控制数据移动。MPEG算法提供视频图像的帧压缩，并能有一个有效的100: 1到200: 1的压缩率。
- **“NTSC”制式：**在北美和世界其他一些地区的国家电视标准委员会在20世纪50年代创建的彩色视频标准。颜色信号，必须用黑色和白色的电视机兼容。NTSC制式采用的隔行扫描视频信号，525行的分辨率和刷新率为每秒60场。每帧由262.5行，每行的两个领域，在每秒30帧的有效速度运行。
- **“PAL”制式：**相备用线路。一个电视的标准颜色载波的相位是由线到线交替。这需要颜色的水平相位关系，返回到参考点的四个完整的图片（8场）。这交替有助于抵消相位误差。处于这个原因，色调控制，不需要在PAL电视。PAL制式，在许多的传动形式，广泛使用在西欧，澳洲，非洲，中东，和密克罗尼西亚。PAL使用625线，50场（25fps）的复合色传输系统。
- **“Operator”** 指的是使用设备的操作人员。
- **“PIP”**即是指画中画，它是一个画面在另一个背景影像上的一种屏幕设置（其特性为缩小尺寸）—或是别的画中画。画中画可以通过程序进行缩放、镶边、设置阴影及混合。另外，画中画还可以相互重叠，这取决于它们的视觉优先级。
- **“极性”** 正和负的方向的一个信号。极性通常指的方向或参考（如正同步极性意味着同步时出现的信号是上升沿的方向）的电平。
- **“RJ-45”** 一个类似于电话连接器，最多可容纳八根电线的接头，用于连接以太网设备。
- **“RS-232”** RS-232是美国电子工业协会EIA（Electronic Industry Association）制定的一种串行物理接口标准。RS是英文“推荐标准”的缩写，232为标识号。
- **“Saturation” 饱和度（纯度）**可定义为彩度除以明度，与彩度同样表征彩色偏离同亮度灰色的程度。注意与彩度完全不是同一个概念。但由于其代表的意义与彩度相同，所以才会出现视彩度与饱和度为同一概念

# 1.简介

## 术语和定义

的情况。饱和度是指色彩的鲜艳程度，也称为色彩的纯度。饱和度取决于该色中含色成分和消色成分（灰色）的比例。含色成分越大，饱和度越大；消色成分越大，饱和度越小。

- **“Scaling”** 视频或计算机图形信号采用图形优化算法，在标准分辨率之间进行缩放或者在一定的标准分辨率下，设定一定的步长进行像素缩放的操作。
- **“SDI”** SDI接口是数字串行接口（serial digital interface）的首字母缩写。串行接口是把数据字的各个比特以及相应的数据通过单一通道顺序传送的接口。由于串行数字信号的数据率很高，在传送前必须经过处理。
- **“Seamless Switching” 无缝切换：**指信号源切换之间没有任何的延时，或者任何的闪烁或者黑屏。
- **“SMPTE”** (The Society of Motion Picture and Television Engineers)电影和电视工程师协会。
- **“S-video”** S端子也是非常常见的端子，其全称是Separate Video,也称为SUPER VIDEO。S-Video连接规格是由日本人开发的一种规格，S指的是“Separate”分离，它将亮度和色度分离传输，避免了混合视频信号传输时亮度和色度的相互干扰。
- **“Sync” 同步：**是一个将两个信号输出系统（如硬盘录音机和一个MIDI音序器或录像机）进行锁定并进行等位播放的过程。在触发同步方式下，录音机在接收到一个规定的触发信号后即开始播放。开始播放后，放音速度则由录音机内部的时钟进行控制而不受外部触发信号速度的控制。另外一些功能更为强大的同步方式则可以利用同步信号控制播放的快慢。
- **“TCP/IP”** 为传输控制协议/因特网互联协议，又叫网络通讯协议，这个协议是Internet最基本的协议，Internet国际互联网的基础，简单地说，就是由网络层的IP协议和传输层的TCP协议组成的。TCP/IP定义了电子设备如何连入因特网，以及数据如何在它们之间传输的标准。TCP/IP是一个四层的分层体系结构。高层为传输控制协议，它负责聚集信息或把文件拆分成更小的包。低层是网际协议，它处理每个包的地址部分，使这些包正确的到达目的地。
- **“USB”** 通用串行总线，而其中文简称为“通串线”是一个外部总线标准，用于规范电脑与外部设备的连接和通讯。是应用在PC领域的接口技术。USB接口支持设备的即插即用和热插拔功能。
- **“VESA”** 视频电子标准协会：是由代表来自世界各地的，享有投票权利的140多家成员公司的董事会领导的非盈利国际组织，总部设立于加利福尼亚州的Milpitas,自1989年创立以来，一直致力于制订并推广显示相关标准。
- **“VGA”** 是IBM在1987年随PS/2机一起推出的一种视频传输标准，具有分辨率高，显示速率快，颜色丰富等优点，在彩色显示器领域得到了广泛的应用。
- **“YCrCb”** 用来描述隔行扫描分量视频的色彩空间。
- **“YPbPr”** 用来描述为逐行（非交错式）分量视频的色彩空间。



# 1.简介

## 系统概述

---

## 系统概述

MSP 203 是一款 SDI 转高标清 HDMI 的视频信号格式转换器，可以实现将 3G/HD/SD-SDI 信号完美的转换成 HDMI 信号，支持 1 路 SDI、2 路平衡模拟音频输入或 1 路数字 AES/EBU 输入，以及 1 路 HDMI 信号和 1 路 SDI 环路输出。

产品支持 480i、576i、720P、1080i、1080P 分辨率输入输出，并支持模拟左右声道输入、数字 AES/EBU 输入、SDI 内嵌音频输入及静音功能。可适应多种速率的 SDI 信号，包括 3G-SDI，HD-SDI 和 SD-SDI。即插即用，是广播级高清和消费级高清王者的完美接口！

# 1.简介

应用问题

## 应用问题

在视诚，我们提供独特的技术解决方案。如果在应用中遇到问题，或者需要了解进一步的信息以及对应用问题的更详细的讨论，我们的客服工程师将很高兴为您提供所需的支持。参照附录 B，有详细的联系信息。

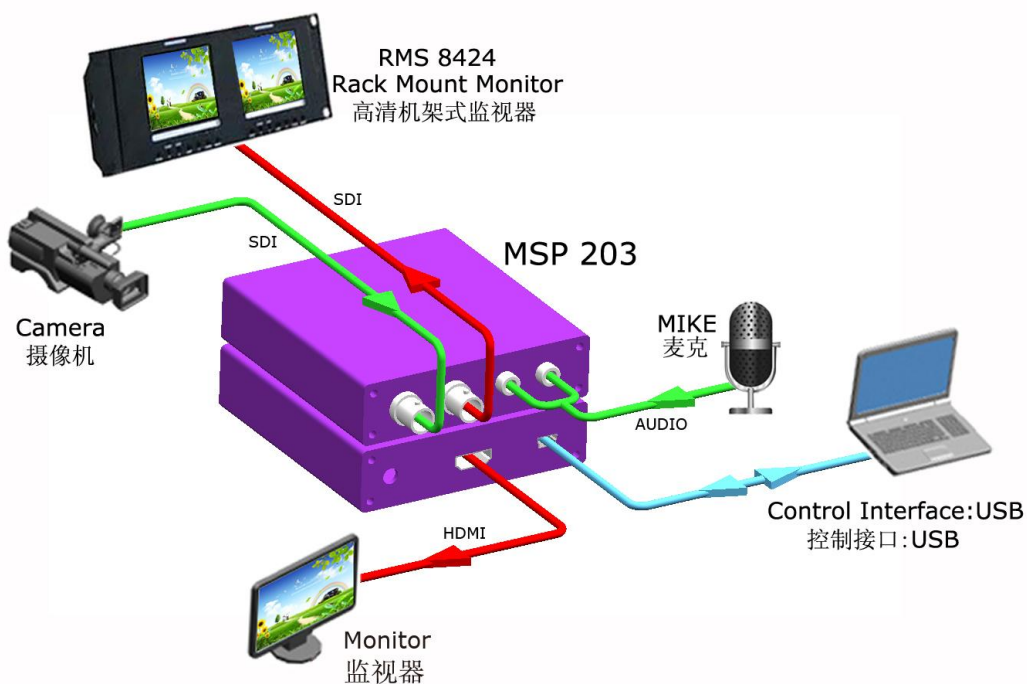

## 2. 硬件介绍



### 本章节

本章主要提供MSP 203的详细硬件介绍，讨论的主题如下：

- 接口说明
- 拨码开关

## 2.硬件介绍

接口说明

### 接口说明

#### INPUT 输入接口

包含 1 个 SDI 输入及 2 个平衡模拟音频输入接口或 1 路数字 AES/EBU 输入，

下图为 MSP 203 专业接口：

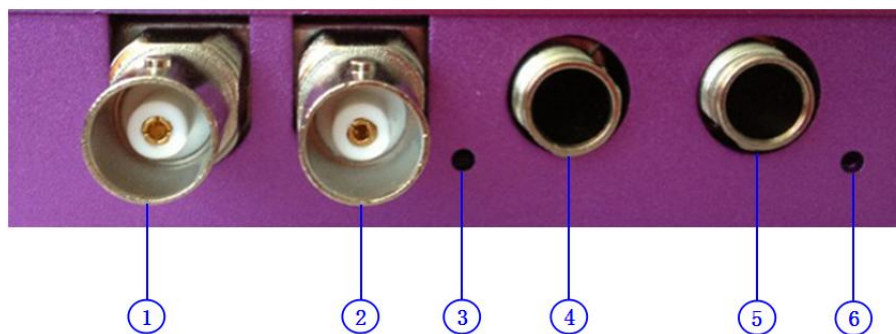

#### 1: SDI 输入接口

SDI 输入接口，可接来自高清播放器、高清摄像机等的视频信号。通过 75 欧姆匹配阻抗的 BNC 头接入本设备 1 接口。通过网线连接 LED 大屏幕。

#### 4.5: 音频输入接口

音频输入接口，可接来自 DVD、机顶盒、硬盘播放器等的音频信号。

#### 3.6: 指示灯

当选择模拟音频输入时，模拟音频输入接口的左右声道旁的 LED 指示灯 3、6 灯亮；当选择数字音频输入时，数字音频输入接口旁的 LED 指示灯 3 灯亮。

#### 2: SDI 环路输出接口

SDI 环路输出接口，可接具有 SDI 输入接口的设备。

#### OUTPUT 输出及其他接口

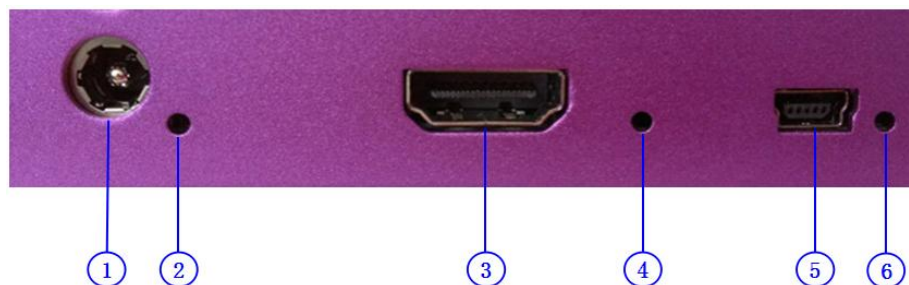

## 2.硬件介绍

### 接口说明

#### **3: HDMI 输出接口**

HDMI 输出接口，用于连接新一代摄像机、电视机和视频投影仪。

#### **5: USB 接口**

USB 接口，主要用于上位机软件控制。

#### **1: 电源接口**

本设备使用标准 12V/3A 电源。

#### **2.4.6: 指示灯**

当设备内部有电源供电时，电源旁的 LED 指示灯 2 灯亮；

当有 HDMI 信号输出时，HDMI 接口旁的 LED 指示灯 4 灯亮；

当 USB 接口接到上位机软件时，USB 接口旁的 LED 指示灯 6 灯亮。

## 2. 硬件介绍

拨码开关

### 拨码开关

如图所示：

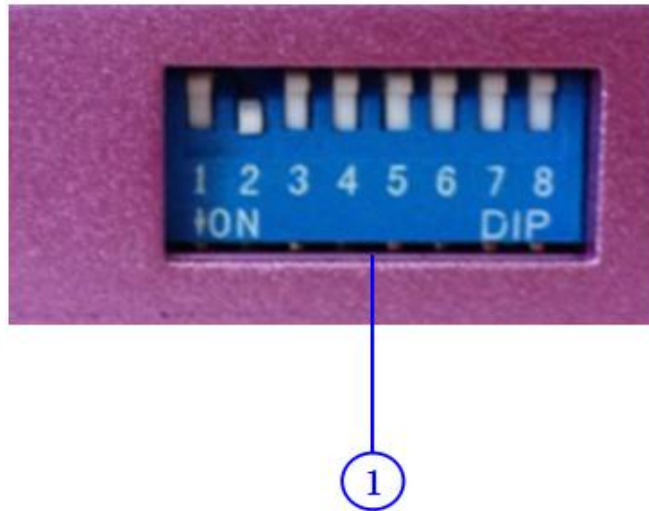

#### 1. 拨码开关

拨码向上为 OFF，拨码向下为 ON。

具体操作及说明，请参看第 4 章：[拨码功能](#)。

### 3. 功能描述



#### 功能描述

- 1. SDI 输入转 HDMI 输出；
- 2. 支持 480i、576i、720P、1080i、1080P 分辨率输入输出；
- 3. 支持模拟左右声道输入、数字 AES/EBU 输入、SDI 内嵌音频输入及静音功能；
- 4. 当有HDMI信号输出时，HDMI接口旁的LED灯长亮；当有DVI信号输出时，HDMI接口旁的LED灯闪亮；当选择模拟音频输入时，模拟音频输入接口的左右声道旁的LED灯亮；当选择数字音频输入时，数字音频输入接口旁的LED灯亮。

#### 功能描述框

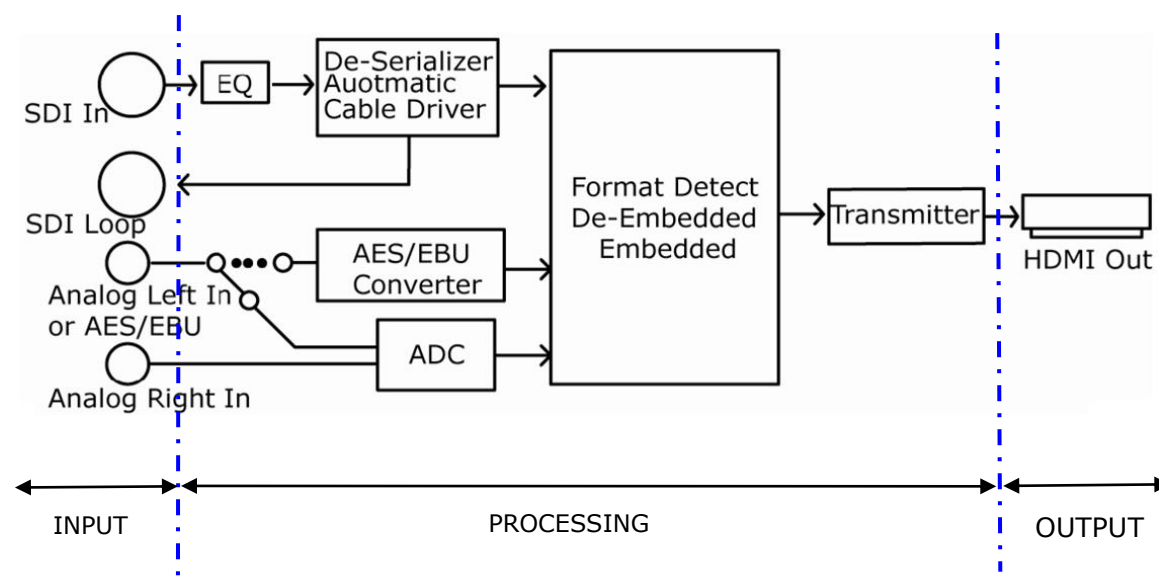





# 操作说明

拨码向上为 OFF，拨码向下为 ON，具体操作如下：

1、拨码 1 OFF 为静音；

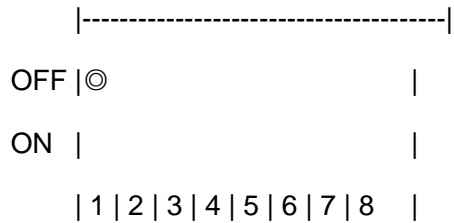

2、拨码 1 ON 为取消静音；

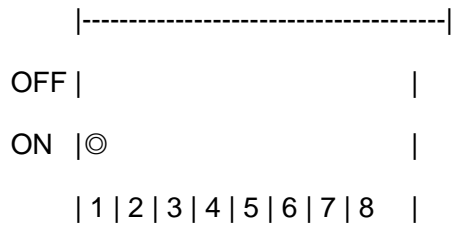

3、拨码 2 必须固定为 ON；

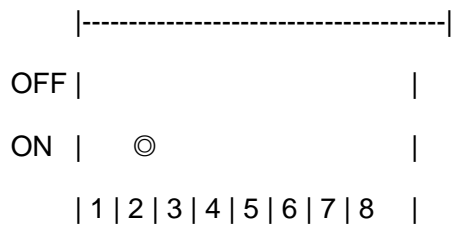

4、拨码 6 为 ON，480i 格式信号反色，其他格式信号无动作；

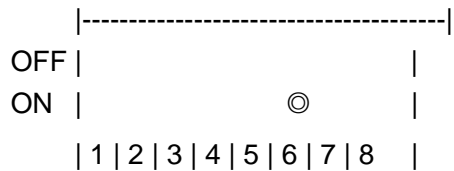

5、拨码 7 为 OFF，SDI 内嵌音频输出，模拟和数字 AES/EBU 均无输出；

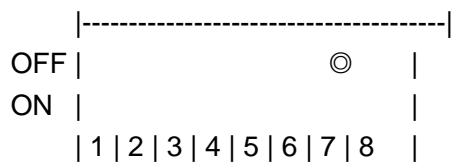

6、拨码 7 为 ON，SDI 内嵌音频无输出，模拟或数字 AES/EBU 输出（视拨码 8 而定），

HDMI 信号：

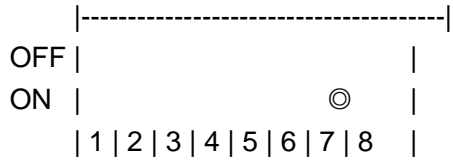

7、拨码 7 为 ON，拨码 8 为 OFF，数字 AES/EBU 音频输出，模拟音频无输出，HDMI

信号：

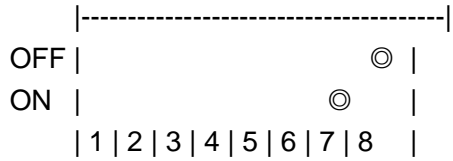

8、拨码 7 为 ON，拨码 8 为 ON，模拟音频左右声道输出，数字 AES/EBU 音频无输出，

HDMI 信号：

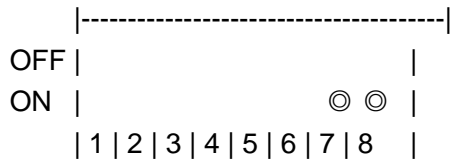

9、拨码 7 为 OFF，拨码 8 为 OFF，DVI 信号，无音频输出。

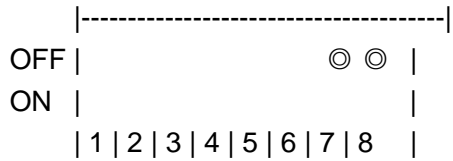

## 5. 通信软件的控制指南

AVMSP 系列小型变换器配备用户界面友好的通信控制软件。用户可通过上位机软件对音频等进行设置。

### 运行软件

双击 AVMSP 程序软件  NewMSP.exe ，MSP 203 控制软件界面如图所示：



### 使用

#### 音频

单击选项框用户可选择音频的输入源，包括静音、SDI 音频、模拟音频或数字 AES/EBU 音频，如选择静音：

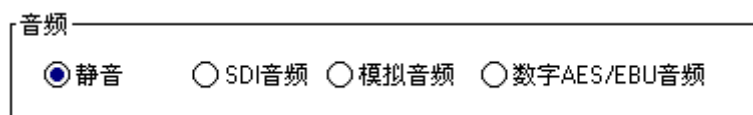

#### 反色

当输入格式为 480i 时，信号可反色：

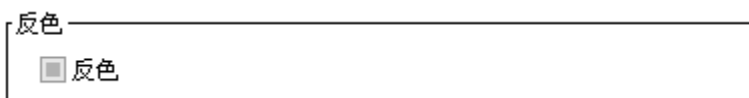

## 版本

显示当前设备的软件版本号，如当前版本号是 1.01:

版本

## 输入信息

显示当前输入信息，包括输入分辨率:

输入信息  
输入分辨率

## 输出

显示当前输出信息，包括 HDMI 信号，DVI 信号:

输出  
 HDMI       DVI

## 【视频处理器】选项



## 语言

本软件支持中文和英文，用户可通过“语言”选项进行切换。

下图为软件英文界面:

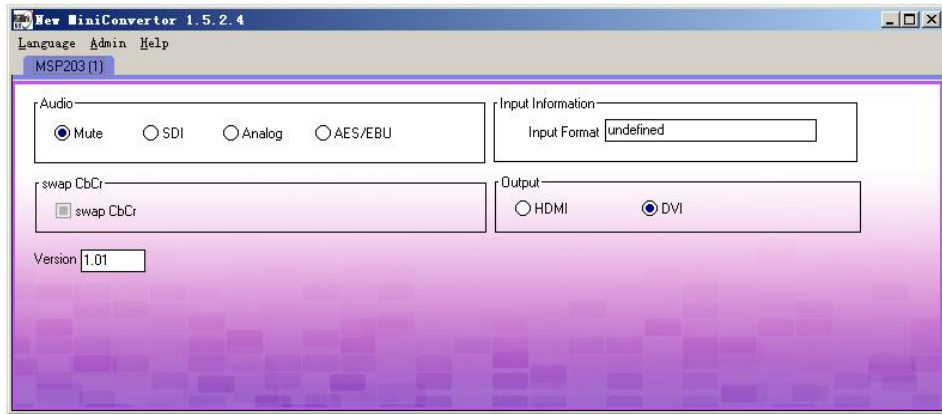

## 管理员

含高级调试（Advance Debug）和设备升级（Device Update）：



**高级调试（Advance Debug）：** 用户需在弹出的管理员密码对话框中键入密码方可开始调试：

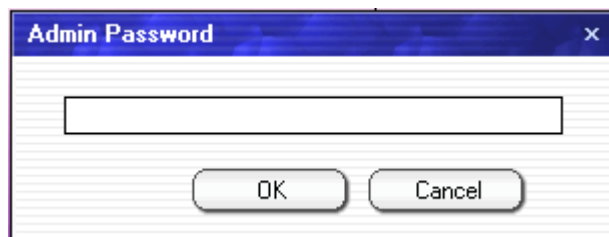

### Note

高级调试仅针对工程师，如有需要请联系我司客户人员获取管理员口令；

**设备升级（Device Update）：**



## 帮助

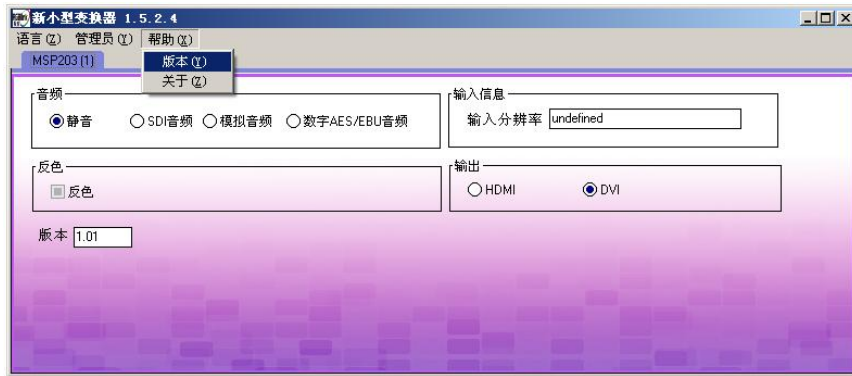

**版本：**显示软件版本升级的内容；

**关于：**显示软件的版本和公司的相关信息。



## A. 规格



SDI 输入	
输入接口数量	1
输入接口形态	标准 BNC 插座
数据速率	19.4Mbps~3Gbps
支持标准	ITU-R BT.656, ITU-R BT.601, SMPTE 259M, SMPTE 292, SMPTE 297
均衡	Belden 1694A 100m 自适应高清 3G, 200m 自适应高清 1.485G, 350m 自适应标清 270Mbps
电平信号	TMDS 电平, 165MHz 带宽
SDI 环路输出	
环路输出数量	1
信号电平	800mV±10%
直流偏置	0V±0.5V
输出支持分辨率	625/25 PAL, 525/29.97 NTSC, 720p50/59.94/60, 1080i50/59.94/60, 1080p23.98/24/25/29.97/30, 1080P50/59.94/60
驱动	Belden 1694A 150m 自适应高清 3G, 200m 自适应高清 1.485G, 350m 自适应标清 270Mbps
音频输入	
输入接口数量	2
输入接口形态	标准 1/4 英寸插座
音频标准	48KHz 24bit 专业平衡模拟音频 或 48KHz 24bit AES 数字音频
HDMI 输出	
输出接口数量	1
接口形态	HDMI 标准 A 型接口
输出支持分辨率	625/25 PAL, 525/29.97 NTSC, 720p50/59.94/60, 1080i50/59.94/60, 1080p23.98/24/25/29.97/30, 1080P50/59.94/60
标准	HDMI 1.3
功能说明	
音柱显示	不支持
源名跟随	不支持
格式转换	不支持
帧率转换	不支持
附送产品和服务	
设置控制	USB 或 拨码开关
电源	+12V 标准 3.5 英寸接口电源模块
工作环境	0°C~45°C
储藏环境	10% to 90%
产品质保	有偿人工保修三年

## B. 联系信息



### 保修承诺：

厦门视诚科技有限公司规定，本产品主要部件自购机之日起，有偿人工保修三年。保修期内，当产品发生故障请将机器寄到我司，运费由用户承担。

当产品发生故障，用户有义务记录故障原因。

凡下列情况之一者，不属于保修范围，但可收费维修：

- 1) 无三包凭证及有效发票的；
- 2) 保修凭证有涂改，保修凭证上的序号与产品上的序号不符，涂改或者更换序号的；
- 3) 因用户使用、操作、维修、保管不当造成人为损坏的；
- 4) 非经我公司驻外服务人员或指定服务商检修，擅自拆动造成损坏的；
- 5) 因不可抗拒力（如雷击、电压不稳等）造成损坏的；
- 6) 视诚服务政策规定应实施收费的服务。

**公司总部地址：**厦门市湖里区留学人员创业园伟业楼 S603~604

- **电话：** +86-592-5771197
- **传真：** +86-592-5771202
- **网站：**
  - ~ <http://www.rgblink.com>
  - ~ <http://www.rgblink.cn>
- **E-mail：** support@rgblink.com